

A decorative border of sharpened pencils surrounds the text. The pencils are arranged in a grid-like pattern, with some pointing towards the center and others pointing outwards. The pencils are in various shades of gray and white, creating a textured, artistic frame.

НЕЙРО-ЛОГОПЕДИЧЕСКАЯ

# Тетрадь

- ✓ развитие графомоторных навыков
- ✓ формирование навыков ориентировки в пространстве
- ✓ развитие зрительного восприятия
- ✓ межполушарное взаимодействие

Автор: учитель-логопед Прусова Татьяна Александровна

Железногорск, 2022

# ЗАНЯТИЕ №1

Дата: «\_\_\_» \_\_\_\_\_ г.

1. Дорисуй заборчик ПРАВОЙ рукой, веди полосы сверху вниз!

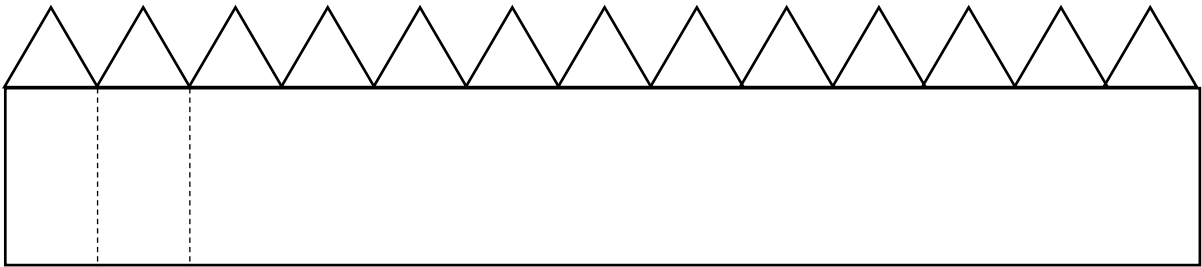

2. Нарисуй лестницу ЛЕВОЙ рукой, проводи полосы слева направо!

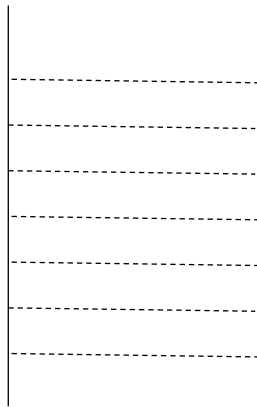

3. Обведи дождик синим карандашом, любой рукой!

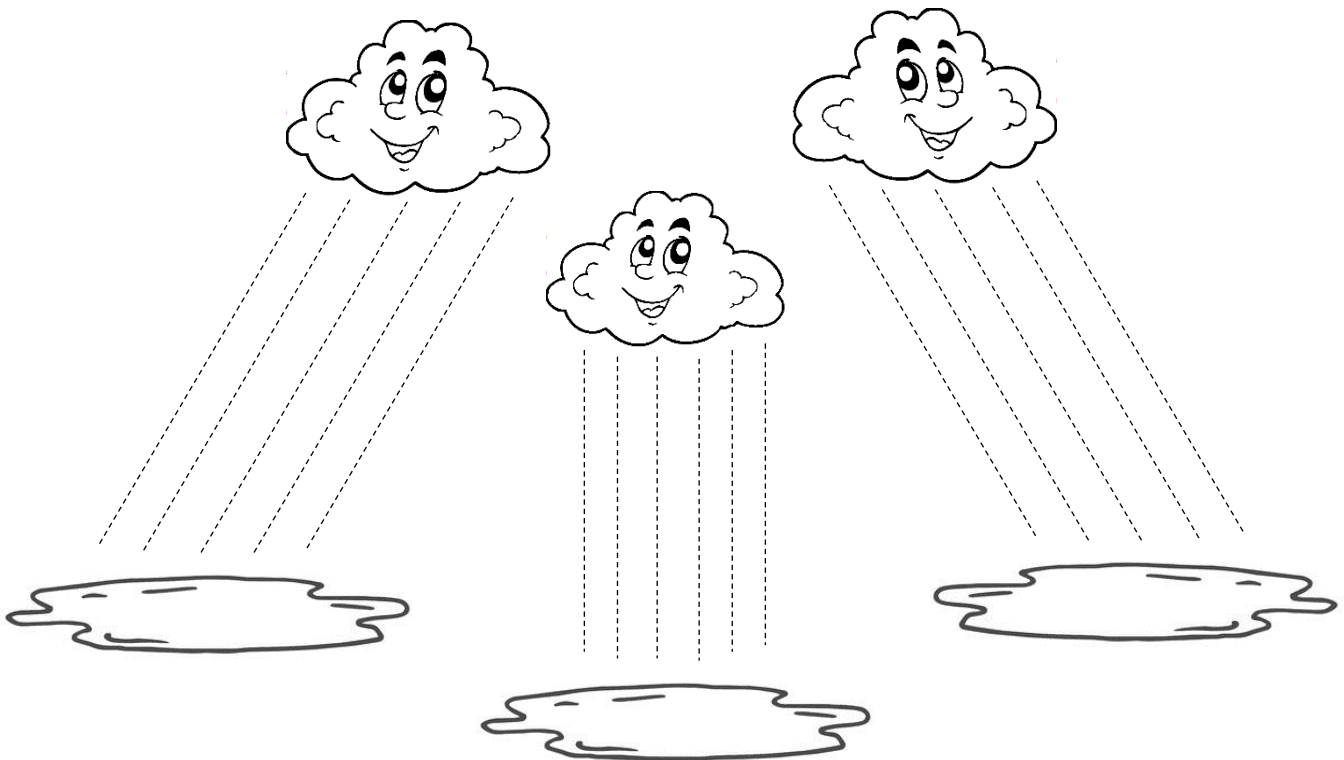

## ЗАНЯТИЕ №2

Дата: «\_\_\_» \_\_\_\_\_ г.

1. Дорисуй половинку грибочка, обведи контур и раскрась!

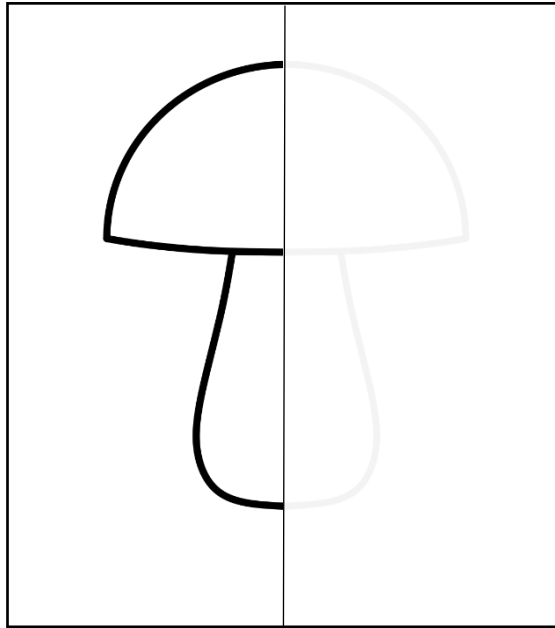

2. Дорисуй ножки гусенице ЛЕВОЙ рукой:



3. Проведи линию от дерева к листочку ПРАВОЙ рукой:

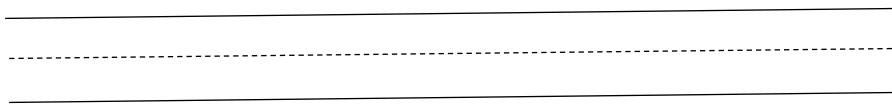

# ЗАНЯТИЕ №3

Дата: «\_\_\_» \_\_\_\_\_ г.

1. Помоги девочке сложить игрушки в тележку. Проведи карандашом по линии от игрушек к тележке **ЛЕВОЙ** рукой.

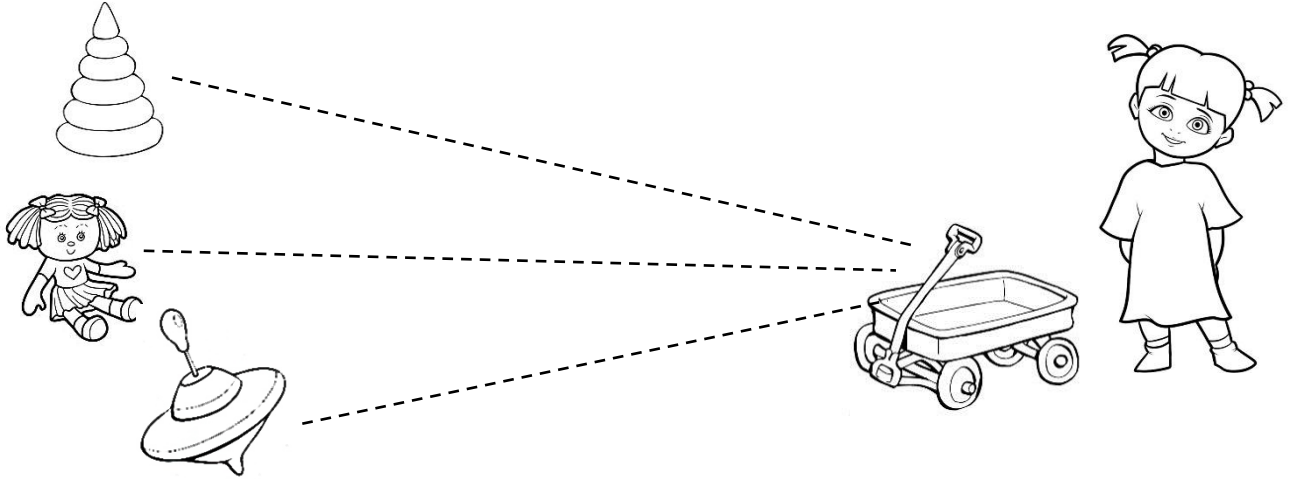

2. Проведи линии карандашом по пунктирным линиям сверху вниз **ПРАВОЙ** рукой.

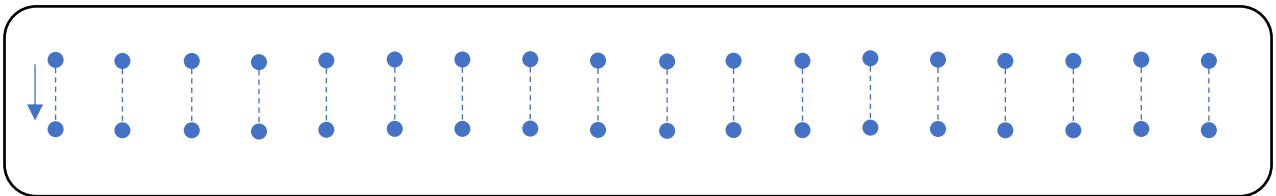

3. Помоги животным собрать урожай, обведи дорожки от урожая к животным **любой** рукой и раскрась как тебе нравится:

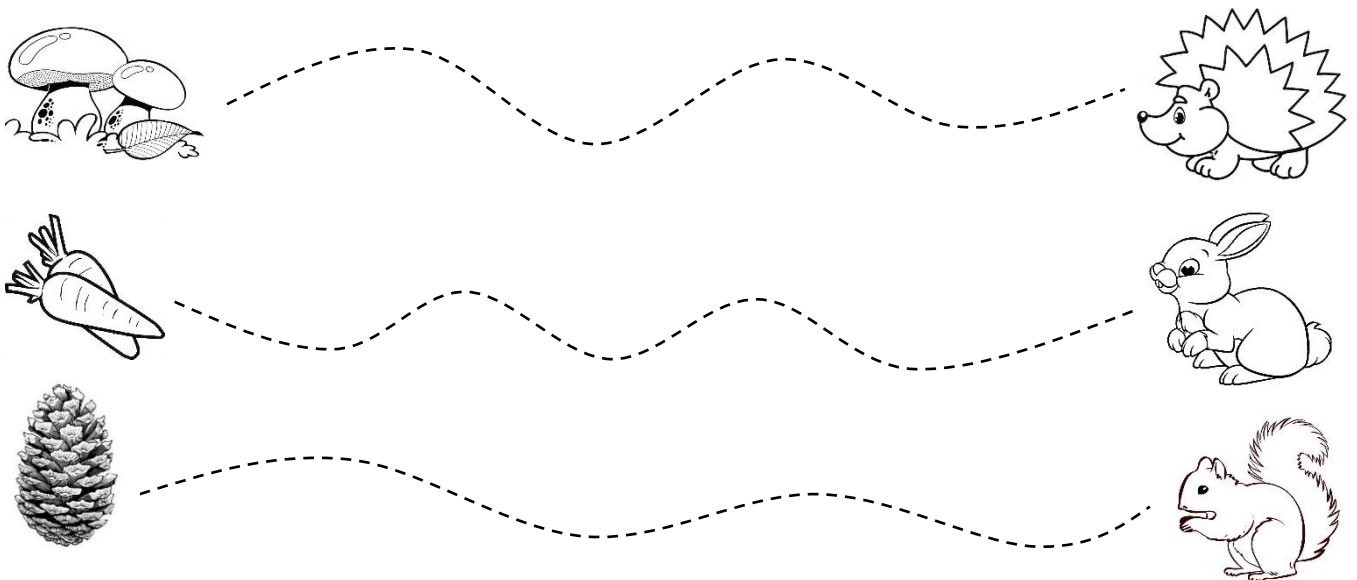

# ЗАНЯТИЕ №4

Дата: «\_\_\_» \_\_\_\_\_ г.

1. Проведи линии карандашом по пунктирным линиям сверху вниз ЛЕВОЙ рукой:

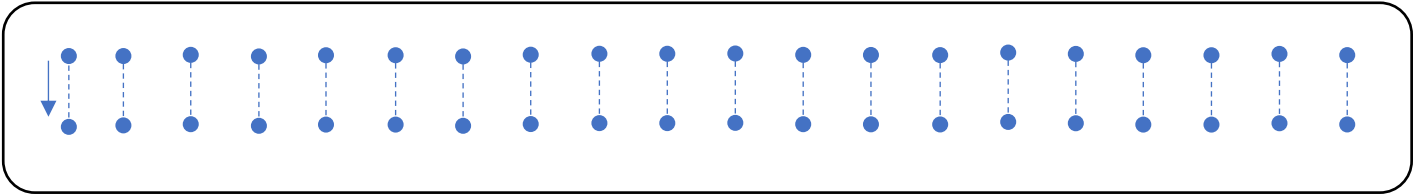

2. Дорисуй половинку подарка, раскрась своим любимым цветом:

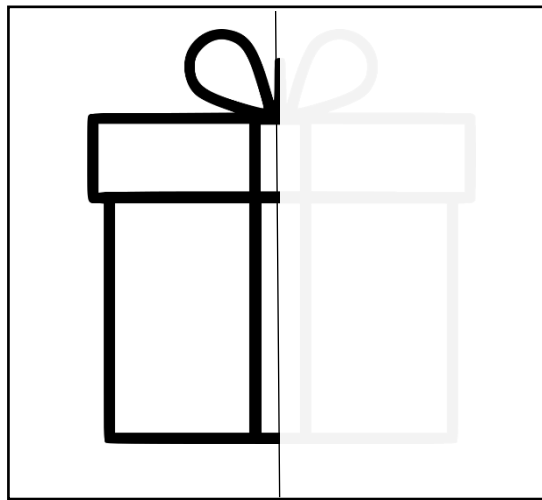

3. Помоги Малышу добраться до детского сада, пройдя лабиринт:

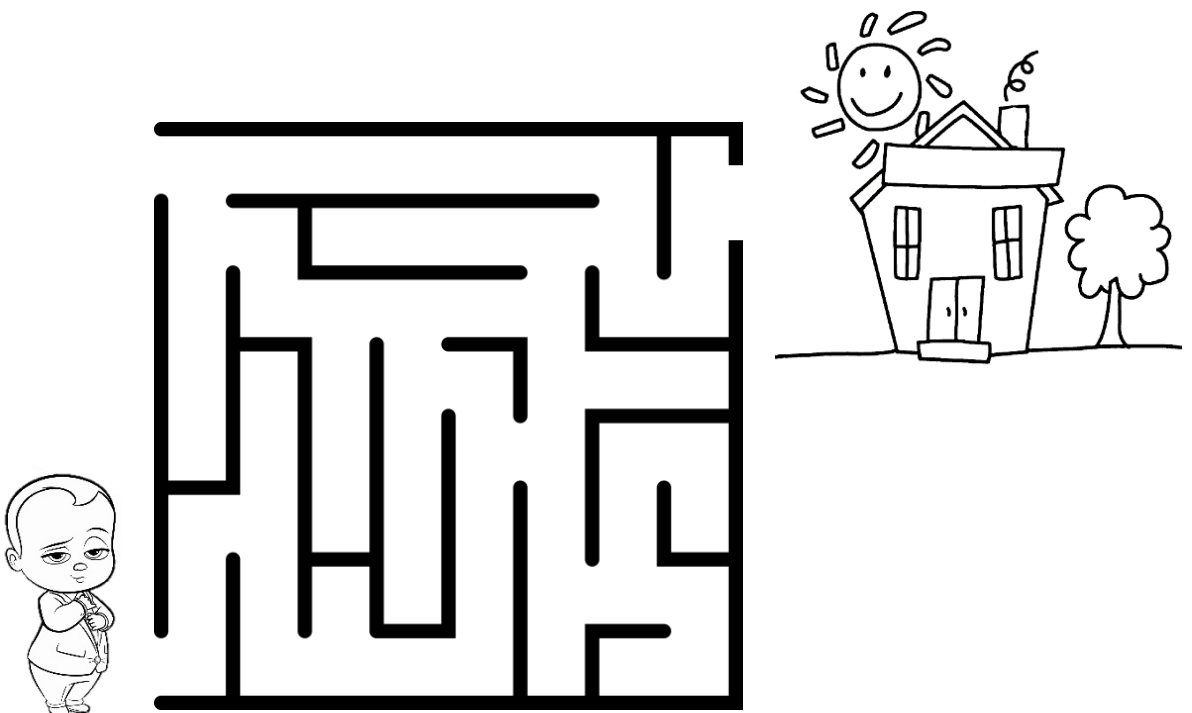

# ЗАНЯТИЕ №5

Дата: «\_\_» \_\_\_\_\_ г.

1. Помоги художнику дорисовать недостающие детали и раскрась:

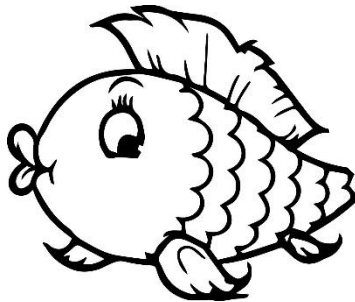
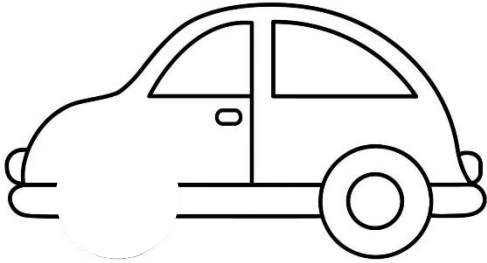

2. Помоги мамам дойти до детенышей, нарисуй прямые линии - дорожки ЛЕВОЙ РУКОЙ:

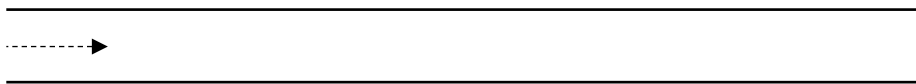
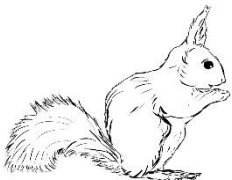
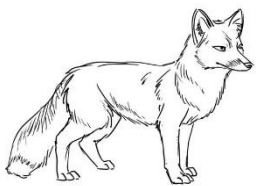
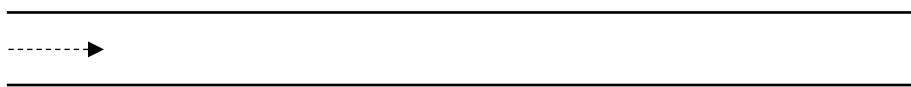
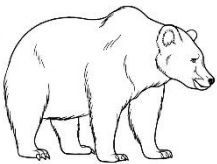

3. Обведи пунктирные линии от середины к краям двумя руками сразу

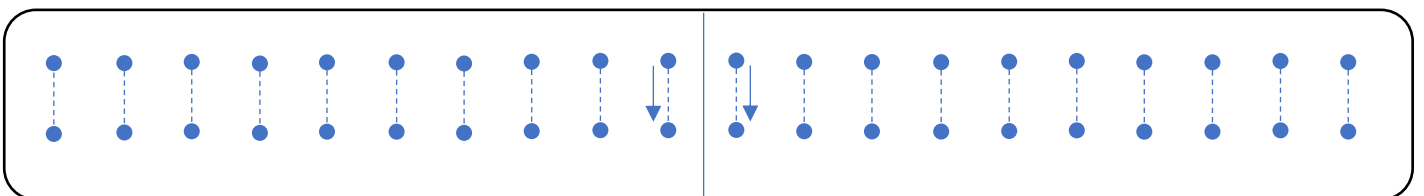

# ЗАНЯТИЕ №6

Дата: «\_\_\_» \_\_\_\_\_ г.

1. В первой строчке проведи карандашом по пунктирным линиям ПРАВОЙ рукой, во второй - начерти сам:

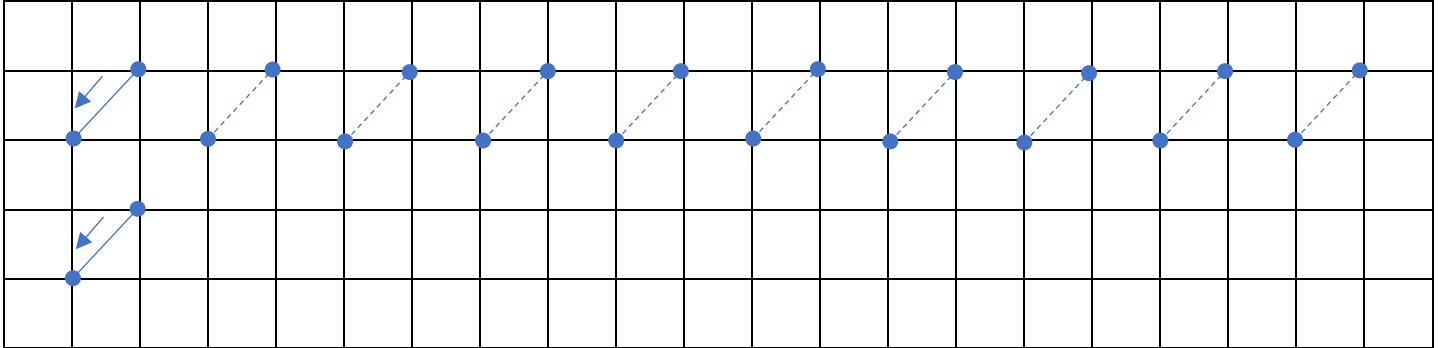

2. Обведи круги красным карандашом, квадраты - синим карандашом:

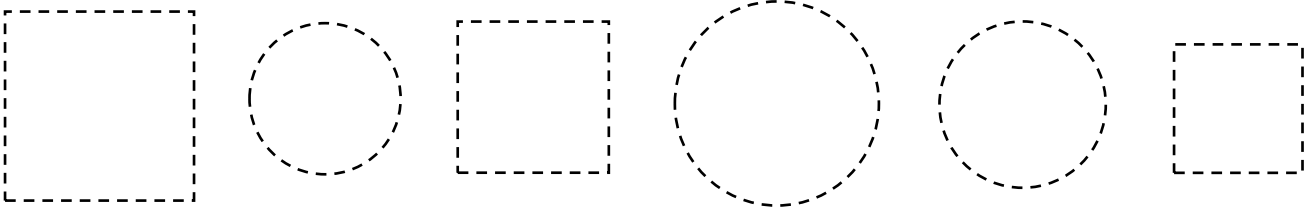

3. Скопируй рисунок: начерти справа такой же рисунок по клеточкам

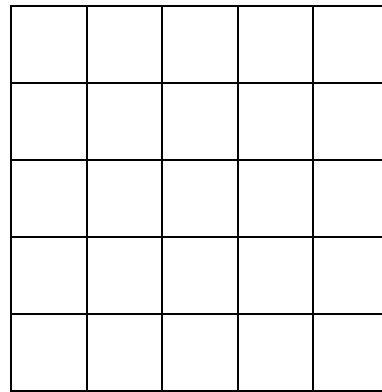
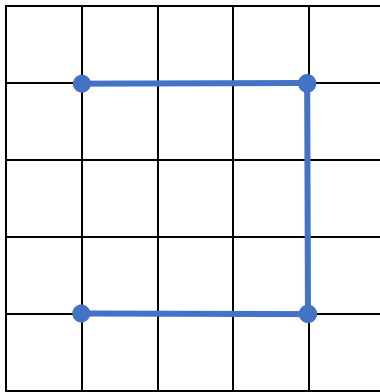

4. Продолжи ряд, дорисуй геометрические фигуры, соблюдая тот же порядок.

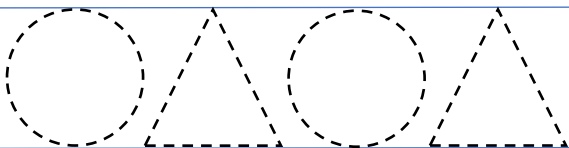

# ЗАНЯТИЕ №7

Дата: «\_\_\_» \_\_\_\_\_ г.

1. В первой строчке проведи карандашом по пунктирным линиям **ЛЕВОЙ** рукой, во второй – начерти сам, пропуская одну клетку!

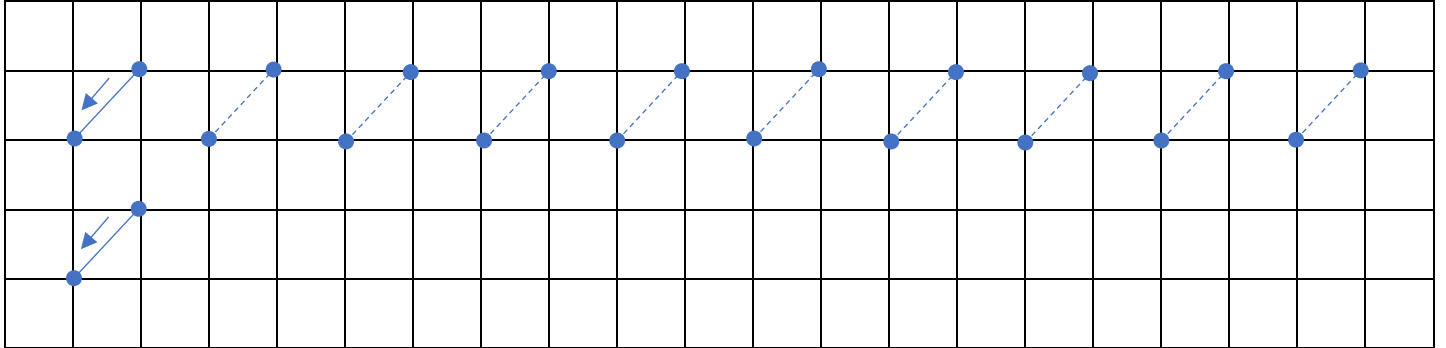

2. Обведи самый большой треугольник синим карандашом, а самый маленький квадрат – желтым:

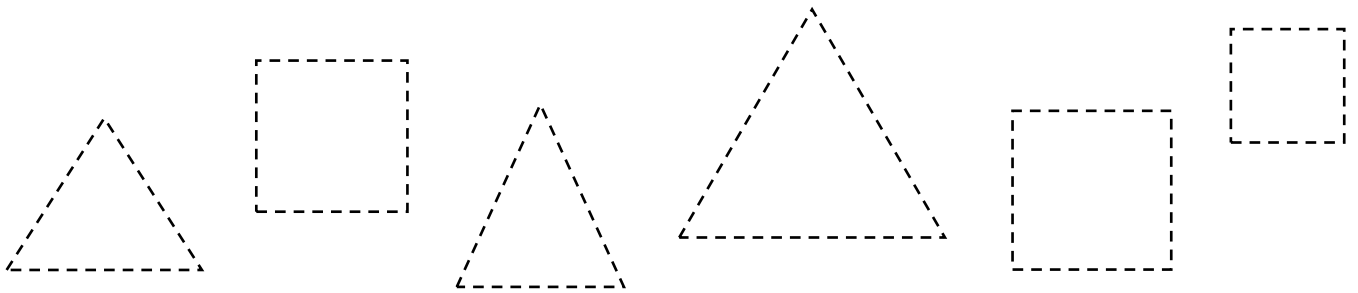

3. Раскрась самую длинную морковь полностью, у самой короткой раскрась только ботву:



4. Раскрась червячков, которые ползут влево красным карандашом, а червячков, которые ползут вправо – зеленым карандашом.

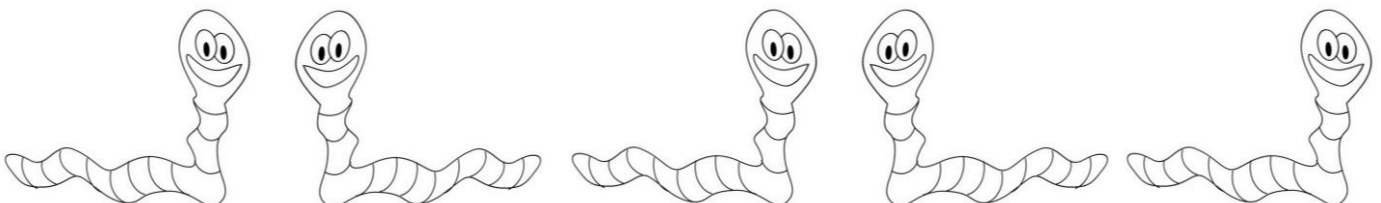



# ЗАНЯТИЕ №8

Дата: «\_\_\_» \_\_\_\_\_ г.

1. В первой строчке проведи карандашом по пунктирным линиям ПРАВОЙ рукой, во второй - начерти сам, пропуская клетку!

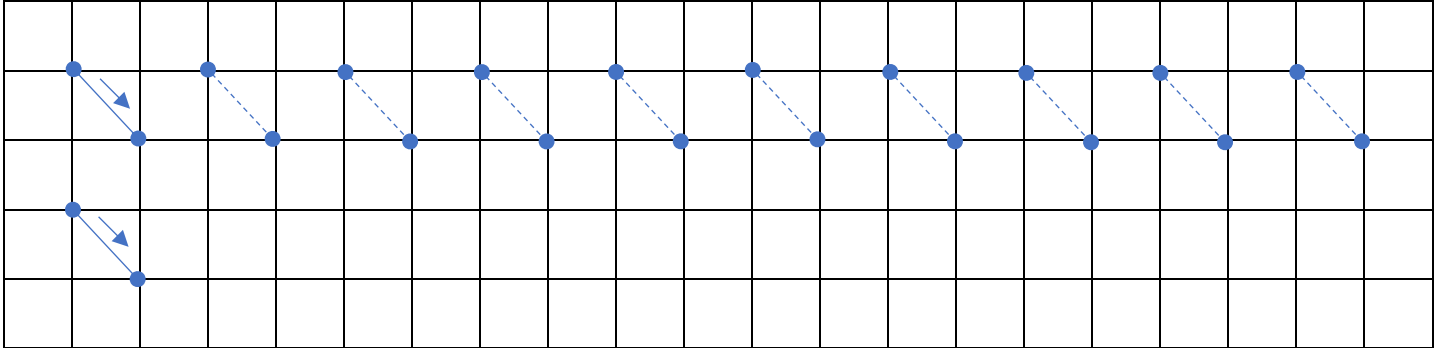

2. Дорисуй половину фигуры и раскрась, расскажи какая картина получилось и из каких геометрических фигур она состоит:

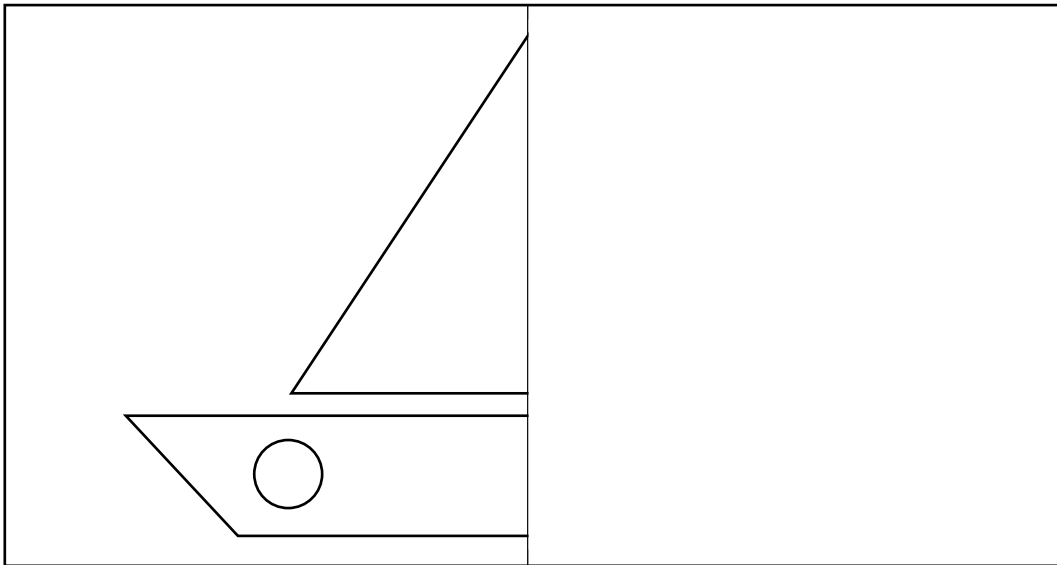

3. Помоги мышке добраться до сыра:

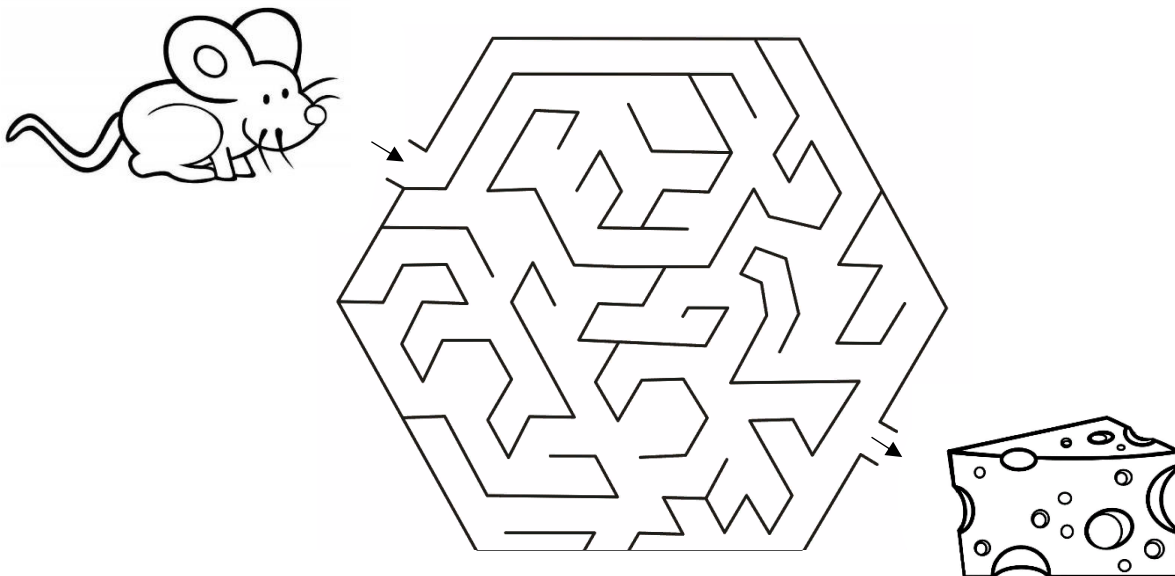

# ЗАНЯТИЕ №9

Дата: «\_\_\_» \_\_\_\_\_ г.

1. Раскрась всех птиц, которые летят вправо - синим цветом, а птиц, летящих влево - желтым:

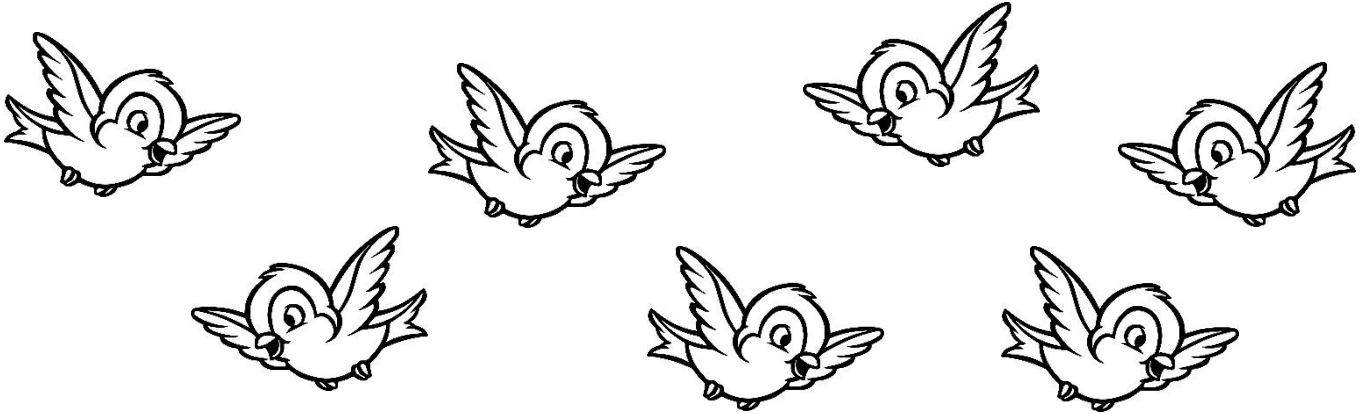

2. В первой строчке проведи карандашом по пунктирным линиям ЛЕВОЙ рукой, во второй - начерти сам, пропуская клетку!

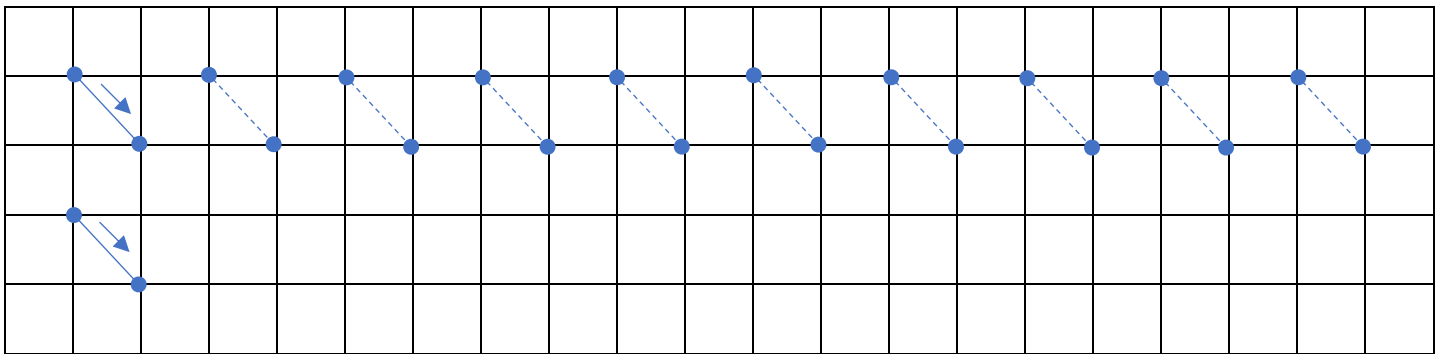

3. Дорисуй прически клоунам:

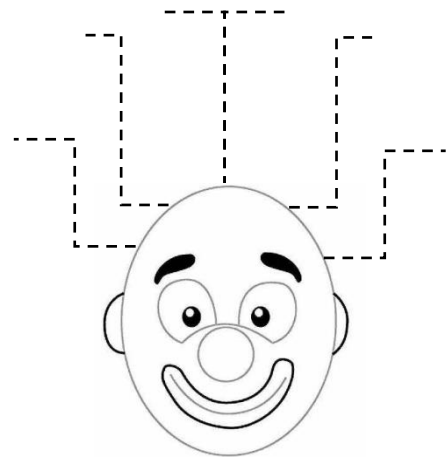
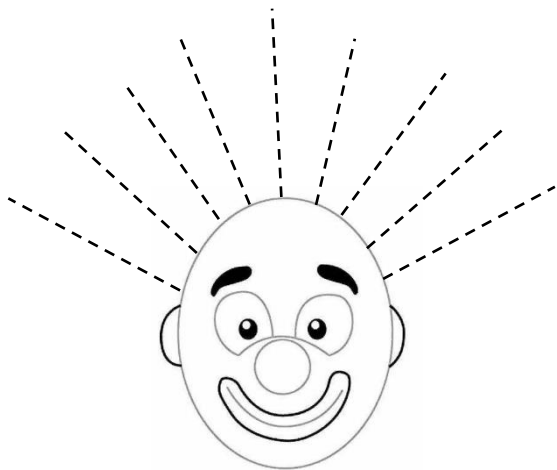

# ЗАНЯТИЕ №10

Дата: «\_\_\_» \_\_\_\_\_ г.

1. Обведи карандашом пунктирные линии сверху вниз двумя руками сразу:

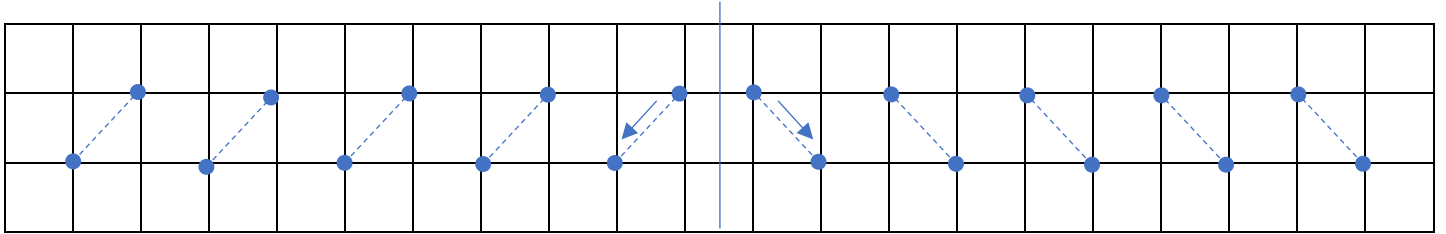

2. Найди два одинаковых треугольника и обведи карандашом одного цвета:

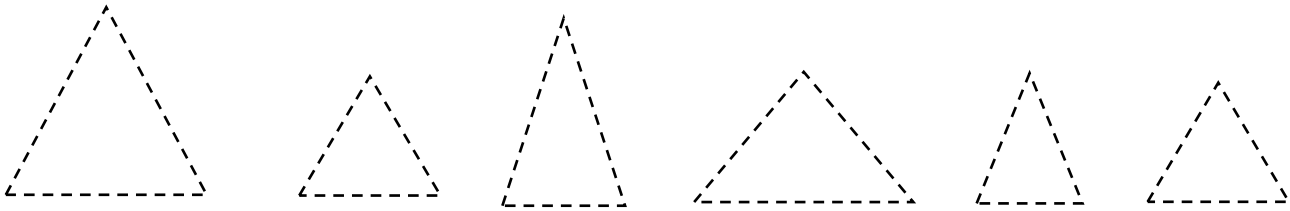

3. Раскрась с право стороны только те фигуры, которые использованы в рисунке слева:

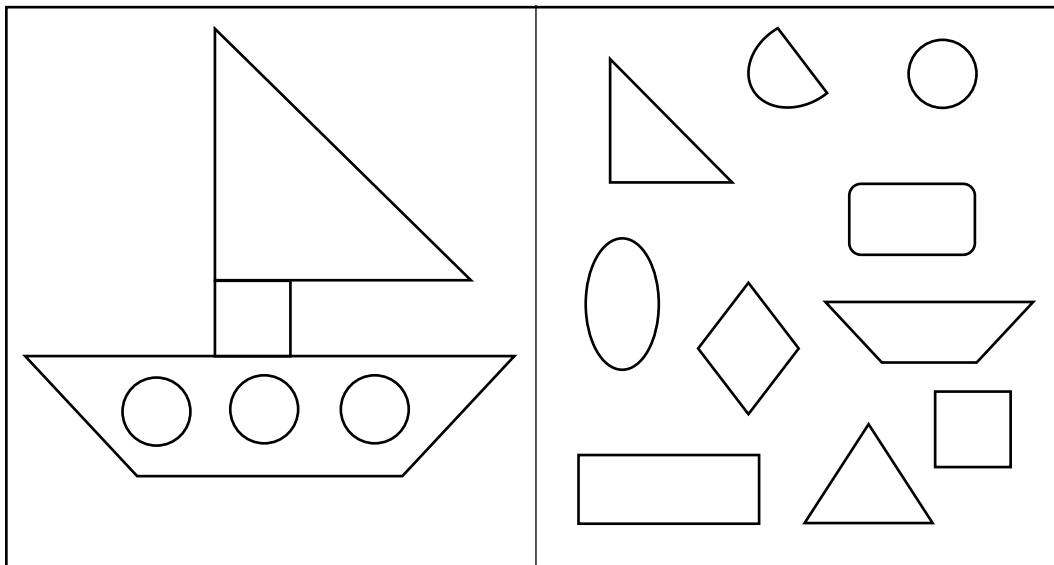

4. Продолжи ряд:

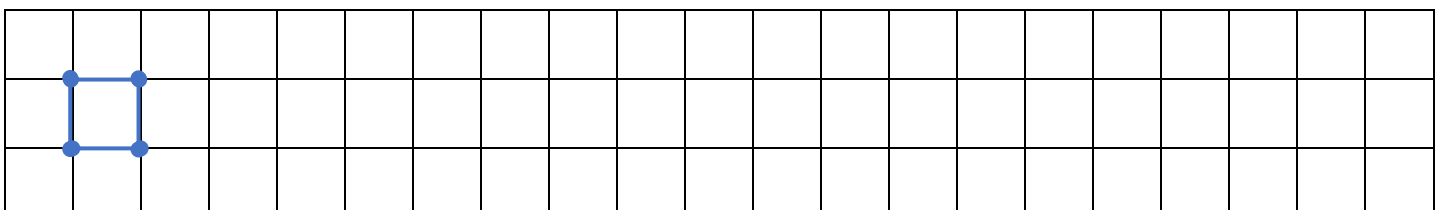

# ЗАНЯТИЕ №11

Дата: «\_\_\_» \_\_\_\_\_ г.

1. Обведи самый большой квадрат синим карандашом, самый маленький – зеленым:

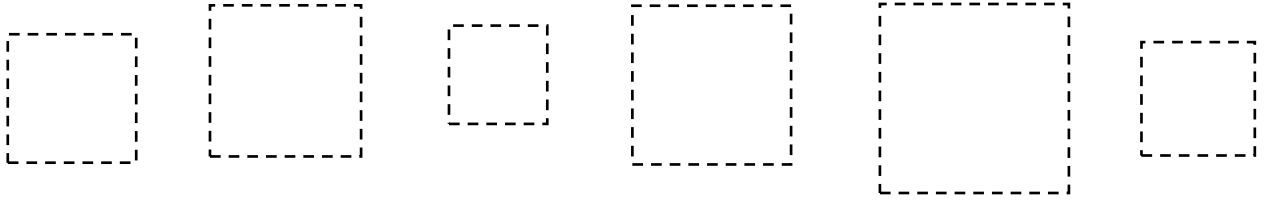

2. Проведи дорожки от животных к их пище двумя руками сразу:



3. Продолжи ряд:

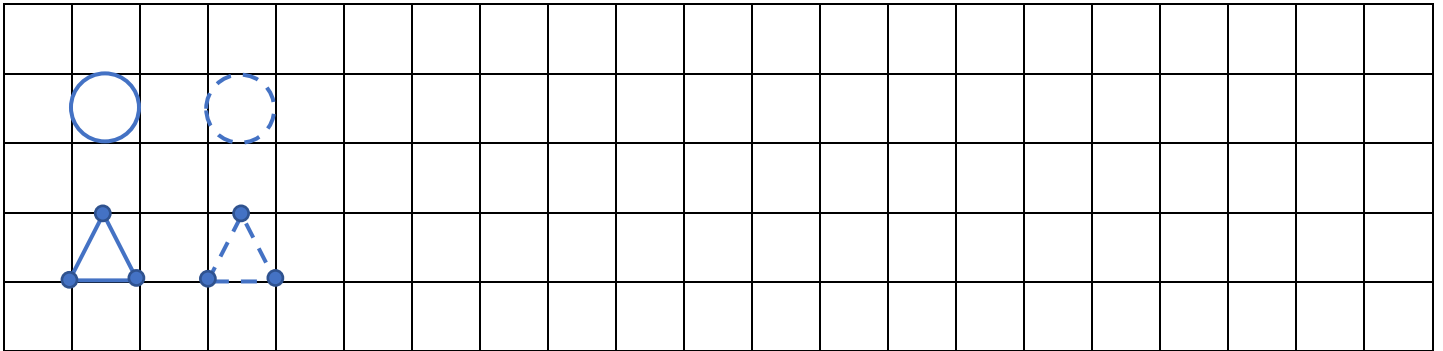

4. Преврати геометрические фигуры в предметы:

